



SDX42-SDX42LIK

SDX55LIKTA

**2 colonne
elettro-
meccanici**

(IT)

**Electrome-
chanical
2-post lifts**

(EN)

**Elektromechanisch
2-Säulen-Hebe-
bühnen**

(DE)

**2 colonnes
électromé-
caniques**

(FR)

**2 columnas
electro-
mecánicos**

(ES)

SDX42

La geometria dei bracci è stata progettata per sollevare auto, veicoli commerciali e furgoni a passo lungo. Configurazione bracci asimmetrica (due bracci lunghi e due corti).

The arms geometry is designed to lift cars, commercial vehicles and long-wheelbase vans. Asymmetrical arm configuration (two long and two short arms).

Die Geometrie der Tragarme ist speziell für das Heben von PKW, Nutzfahrzeugen und Kleintransportern mit langem Radstand konzipiert. Asymmetrische Armkonfiguration (zwei lange und zwei kurze Arme).

La géométrie des bras a été conçue pour le levage des voitures, des véhicules commerciaux et des fourgons à empattement long. Structure asymétrique des bras : deux bras longs et deux bras courts.

La geometría de los brazos está diseñada para elevar coches con una gran distancia entre ejes, vehículos comerciales y furgonetas. Configuración asimétrica de los brazos (dos brazos largos y dos cortos).

SDX42LIK

Configurazione bracci simmetrica (quattro bracci lunghi). Progettato per il sollevamento di furgoni a passo lungo.

Symmetrical arm configuration (four long arms). Designed for lifting long-wheelbase vans.

Symmetrische Armkonfiguration (vier lange Arme). Konzipiert für das Heben von Kleintransportern mit langem Radstand.

Bras a structure symétrique : quatre bras longs a 3 étages. Conçu pour le levage de fourgons à empattement long.

Configuración simétrica de los brazos (cuatro brazos largos). Diseñado para la elevación de furgonetas con una gran distancia entre ejes.

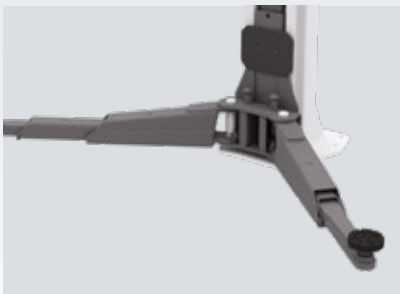

Arresto bracci a inserimento automatico e sgancio automatico a terra: geometria conica con effetto autobloccante.

Automatic conical arm locking system.

Automatische Armarretierung, erleichtert durch eine konische Geometrie.

Blocage de bras automatique, dégagé au sol - géométrie conique autobloquante.

Bloqueo de brazos automático y desenganche de brazos automáticamente del suelo. Geometría cónica con efecto auto bloqueador.

SDX55LIKTA

La geometria dei bracci è stata progettata per sollevare veicoli commerciali e furgoni a passo lungo, nonché vetture ed auto blindate. Versione con due bracci lunghi a 3 stadi e due corti a 4 stadi.

The arms geometry is designed to lift long-wheelbase commercial vehicles and vans, as well as cars and armoured cars. Version with two long 3-stage arms and two short 4-stage arms.

Die Geometrie der Tragarme ist speziell für das Heben von Nutzfahrzeugen und Kleintransportern mit langem Radstand sowie PKW und gepanzerte Fahrzeuge konzipiert. Asymmetrische Version mit zwei 3-stufigen langen Armen und zwei 4-stufigen kurzen Armen.

La géométrie des bras a été conçue pour le levage des véhicules commerciaux et des fourgons à empattement long ainsi que voitures et véhicules blindés. Version avec deux bras a 3 étages et deux bras (pour réglages courts) à 4 étages.

La geometría de los brazos está diseñada para elevar vehículos comerciales y furgonetas con una gran distancia entre ejes, así como turismos y vehículos blindados. Versión con dos brazos largos de 3 etapas y dos brazos cortos de 4 etapas.

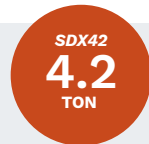

Possibilità di installare il ponte senza arco superiore, in quanto i cavi possono essere interrati.

Possibility to install without gantry since cables can be placed inground.

Möglichkeit das Kabel für die Ausgleichsteuerung im Boden zu verlegen.

Possibilité d'installation sans portique puisque les câbles peuvent être placés dans le sol.

Posibilidad de instalación sin tubería arriba, ya que los cables pueden colocarse empotrados en el suelo.

Sistema acustico per la protezione dei piedi. Nessun salvapiedi meccanico.

Equipped with an acoustic anti toe trap system. Free from mechanical foot guards.

Ausgestattet mit einem akustischen Fußschutzsystem. Frei von mechanischen Fußschutzvorrichtungen.

Équipé d'un système sonore anti-écrasement des pieds. Sans garde-pieds mécaniques.

Equipado con un sistema acústico de aviso anti-aplaste y salvapie. Sin salvapies mecánicos.

SDX42 - SDX42LIK

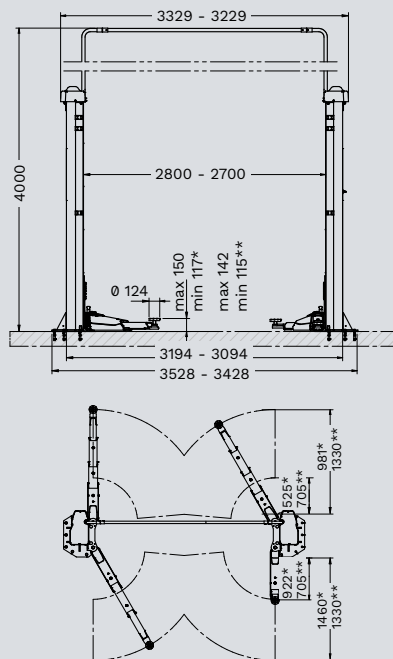

SDX55LIKTA

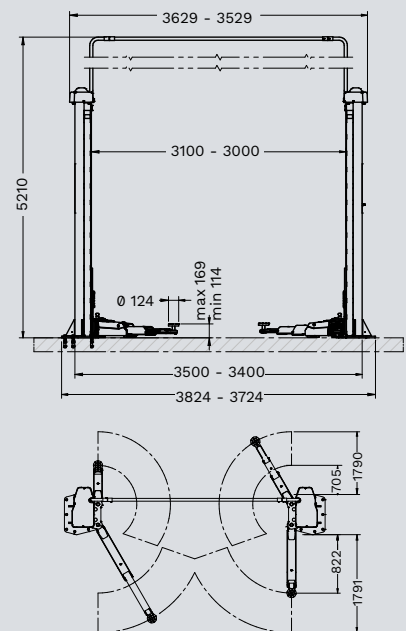

* SDX42 ** SDX42LIK

Installazione rapida e flessibile.

Riduzione del tempo di installazione fino al 20%. La sincronizzazione elettronica evita l'installazione e la regolazione del cavo di riallineo. Tre posizioni regolabili in larghezza consentono di installare i ponti in modo flessibile.

Smart and flexible installation.

Up to 20% improvement in installation time. The electronic synchronization avoids the installation and adjustment of the realignment cable. The lifts can be installed in a flexible way thanks to three width-adjustable positions.

Smarter und flexibler Aufbau.

Bis zu 20% kürzere Installationszeit. Durch die elektronische Synchronisierung werden der Einbau und die Einstellung des Ausgleichseils überflüssig. Die Hebebühnen können durch die drei breitenverstellbaren Aufbaupositionen flexibel installiert werden.

Installation intelligente et flexible.

Amélioration jusqu'à 20 % du temps d'installation. La synchronisation électronique permet d'éviter l'installation et le réglage du câble d'égalisation. Les ponts élévateurs peuvent être installés de manière flexible grâce à trois positions réglables en largeur.

Instalación inteligente y flexible.

Una mejora de hasta el 20 % en el tiempo de instalación. Gracias a la sincronización electrónica, se evita la instalación y el ajuste del cable de sincronización. Los elevadores pueden instalarse con flexibilidad gracias a las tres posiciones ajustables en anchura.

Maggiore spazio di movimento attorno al veicolo.

Il ponte è progettato per massimizzare il proprio layout garantendo il minimo ingombro.

More space for movement around the vehicle.

The lift is designed to maximise its layout while ensuring minimum space requirements.

Mehr Platz für die Bewegung um das Fahrzeug herum.

Die Hebebühne ist so konzipiert, dass sie bei minimalem Raumbedarf ein Maximum an Platz bietet.

Plus d'espace pour se déplacer autour du véhicule.

Le pont élévateur est conçu de manière à maximiser sa disposition tout en assurant un minimum d'espace.

Más espacio para moverse alrededor del vehículo.

El diseño del elevador está bien aprovechado y garantiza el mínimo espacio ocupado en el taller.

Controllo del sollevamento/abbassamento tramite pulsante posizionato a un'altezza ergonomica. Altezza minima dei tamponi adatta al caricamento anche di auto blindate.

Push buttons control (up/down) at an ergonomic height. Minimum height of the pads suitable for loading of armoured cars as well.

Mindesthöhe der Tragteller auch für die asymmetrische Aufnahme von gepanzerten. Anheben/Absenken über Drucktasten auf ergonomischer Höhe.

Montée et descente contrôlées en appuyant sur un bouton placé à une hauteur ergonomique. Hauteur minimale des tampons adaptée au chargement y compris des voitures blindées.

Subida y bajada controladas por un botón ubicado a una altura ergonómica. Altura mínima de los tacos, adaptada a la carga de vehículos blindados.



Vite in acciaio rullata ad alta resistenza per garantire la massima durata nel tempo.

Steel high resistance rolled screw to provide long life.

Gerollte Spindel aus gehärtetem Stahl für eine lange Lebensdauer.

Vis en acier, roulée, à haute résistance, pour garantir la durée dans le temps.

Husillo de acero de alta resistencia, rosca fabricada en frío con rodillos, para garantizar la máxima duración en el tiempo.

CARATTERISTICHE TECNICHE	TECHNICAL FEATURES	TECHNISCHE EIGENSCHAFTEN	CARACTÉRISTIQUES TECHNIQUES	CARACTERISTICAS TECNICAS	SDX42	SDX42LIK	SDX55LIKTA
N. articolo	Item no.	Artikel Nr	N° article	N. artículo	SPA.SDX42.198402	SPA.SDX42.198334	SPA.SDX55.199355
Portata	Capacity	Tragfähigkeit	Portée	Capacidad	4200 kg	4200 kg	5500 kg
Altezza max. di sollevamento	Max. lifting height	Hubhöhe max.	Hauteur d'élévation max.	Carrera máx.	2042 mm	2042 mm	2052 mm
Tempo di sollevamento	Lifting time	Hubzeit	Temps d'élévation	Tiempo de elevación	58 s	58 s	58 s
Altezza min. tampone	Min. pad height	Tragtellerhöhe min.	Hauteur tampon min.	Altura de los topes min.	117 mm	115 mm	114 mm
Altezza max. tampone	Max. pad height	Tragtellerhöhe max.	Hauteur tampon max.	Altura de los topes máx.	153 mm	156 mm	169 mm
Altezza colonna	Column height	Säulenhöhe	Hauteur colonnes	Altura de las columnas	2860 mm	2860 mm	3080 mm
Larghezza passaggio	Drive-through width	Durchfahrbreite	Largeur passage	Anchura de paso	2504 mm	2504 mm	2762 mm
Altezza min. soffitto	Min. ceiling height	Deckenhöhe min.	Hauteur plafond min.	Altura del techo min.	4100 mm	4100 mm	5300 mm
Layout bracci	Arm layout	Tragarm-Ausführung	Modèle de bras	Disposición de los brazos	asimmetrico asymmetric asymétrico asimétrica	simmetrico symmetric symétrico simétrica	asimmetrico asymmetric asymétrico asimétrica
Lunghezza min. bracci anteriori	Min. front arm length	Tragarmlänge vorne min.	Longueur des bras avant min.	Longitud de los brazos delanteros min.	525 mm	705 mm	705 mm
Lunghezza max. bracci anteriori	Max. front arm length	Tragarmlänge vorne max.	Longueur des bras avant max.	Longitud de los brazos delanteros máx.	981 mm	1330 mm	1790 mm
Lunghezza min. bracci posteriori	Min. rear arm length	Tragarmlänge hinten min.	Longueur des bras arrière min.	Longitud de los brazos traseros min.	922 mm	705 mm	822 mm
Lunghezza max. bracci posteriori	Max. rear arm length	Tragarmlänge hinten max.	Longueur des bras arrière max.	Longitud de los brazos traseros máx.	1460 mm	1330 mm	1791 mm
Larghezza	Width	Breite	Largeur	Anchura	3428-3528 mm	3428-3528 mm	3724-3824 mm
Altezza	Height	Höhe	Hauteur	Altura	4000 mm	4000 mm	5210 mm
Alimentazione elettrica	Power supply	Stromversorgung	Alimentation électrique	Alimentación	2x3.5 kW	2x3.5 kW	2x3.5 kW
TEq-Link	TEq-Link	TEq-Link	TEq-Link	TEq-Link	✓	✓	✓



COMPANY WITH
QUALITY SYSTEM
CERTIFIED BY DNV GL
= ISO 9001 =

Accessori - Accessories - Zubehör Accessoires - Accesorios

N. articolo - Item no. Artikel Nr - N° article - N. artículo	Descrizione - Description - Beschreibung - Description - Descripción				
VSG.2CALL.901071	Kit da 8 distanziali per tamponi. 4 distanziali x H 89 mm + 4 distanziali x H 127 mm, 2 staffe supporto distanziali	Kit containing 8 spacers for pads 4 spacers x H 89 mm + 4 spacers x H 127 mm, 2 spacer support brackets	Satz 8 Tragteilererhöhungen 4 x H 89 mm, 4 x H 127 mm, Halterungen	Kit de 8 rehausses pour tampons 4 rehausses x H 89 mm + 4 rehausses x H 127 mm, 2 brides de support rehausses	Juego de 8 extensiones para los tacos. 4 calzos x H 89 mm + 4 calzos x H 127 mm, 2 abrazaderas de soporte para los calzos
VSG.2CALL.901248	Kit da 4 distanziali per tamponi. 4 distanziali x H 200 mm, 2 staffe per supporto distanziali	Kit containing 4 spacers for pads 4 spacers x H 200 mm, 2 spacer support brackets	Satz 4 Tragteilererhöhungen 4 x H 200 mm, Halterungen	Kit de 4 rehausses pour tampons 4 rehausses x H 200 mm, 2 brides de support rehausses	Juego de 4 extensiones para los tacos 4 calzos x H 200 mm + 2 abrazaderas de soporte para los calzos
VSG.2CALL.901163	Kit adattatori per tamponi per presa telaio 1 set con 4 pezzi	Kit with frame engaging adapters 1 set with 4 pieces	Satz Chassis-Adapteraufnahmen. 4 Stk	Kit adaptateurs pour tampons pour prise châssis. 1 jeu de 4 unités	Juego de adaptadores para tacos para levantamiento del chasis. 1 juego con 4 unidades
VSG.2CALL.901330	Kit tamponi a U. 1 set con 4 tamponi	Kit with U-shaped frame engaging adapters. 1 set with 4 pieces	Satz U-Aufnahmeadapter. 4 Stk	Kit tampons en U. 1 jeu de 4 tampons	Juego de tacos en U 1 juego con 4 tacos
VSG.2CALL.901538	Kit tamponi per veicoli TESLA. 1 set con 4 tamponi	Kit with pads for TESLA vehicles 1 set with 4 pads	Satz 4 Adapter für TESLA-Fahrzeuge. 4 Stk	Kit tampons pour véhicules TESLA 1 jeu de 4 tampons	Juego de tacos para vehículos TESLA 1 juego con 4 tacos
VSG.2CALL.901859	Kit tamponi Mercedes Classe G 1 set da 4 tamponi	Mercedes G class support pads kit. 1 set of 4 pads	Aufnahme-Kit für Mercedes G-Klasse 1 Satz mit 4 Aufnahmen, 2 vorne und 2 hinten	Kit de support pour Mercedes Classe G 1 jeu de 4 tampons	Apoyo kit para Mercedes Clase G 1 juego de 4 tacos
VSG.2CALL.901712	Kit tamponi Sprinter/Crafter. 1 set da 6 tamponi, per Mercedes Sprinter e Volkswagen Crafter vecchia e nuova serie	Sprinter/crafter support pads kit 1 set with 6 pads, for Mercedes Sprinter and Volkswagen Crafter old and new series	Aufnahme-Kit für Sprinter/Crafter 1 Satz mit 6 Aufnahmen, für Mercedes Sprinter und Volkswagen Crafter alte und neue Serie	Kit de support pour Sprinter/Crafter 1 jeu de 6 tampons, pour Mercedes Sprinter et Volkswagen Crafter ancienne et nouvelle série	Apoyo kit para Sprinter/Crafter 1 juego de 6 tacos, para Mercedes Sprinter y Volkswagen Crafter series antigua y nueva
VSG.2CALL.901606	Kit tamponi Ducato/Boxer/Jumper. 1 set da 4 tamponi, 2 anteriori e 2 posteriori	Ducato/boxer/jumper support pads kit. 1 set of 4 pads, 2 front and 2 rear	Aufnahme-Kit für Ducato/Boxer/Jumper. 1 Satz mit 4 Aufnahmen, 2 vorne und 2 hinten	Kit de support pour Ducato/Boxer/Jumper. 1 jeu de 4 tampons, 2 à l'avant et 2 à l'arrière	Apoyo kit para Ducato/Boxer/Jumper 1 juego de 4 tacos, 2 delanteros y 2 traseros
VSG.2CELM.902344	Kit aumento altezza del passaggio cavi aereo Fino a + 1.5 m	Kit for increasing overhead cable passage height. Up to + 1.5 m	Galgenenerhöhung bis + 1.5 m	Kit d'augmentation de la hauteur pour passage aérien des câbles. Jusqu'à + 1,5 m	Juego de aumento de la altura del tendido de cables aéreo. Hasta + 1.5 m
VSG.2CELM.901927	Golfare per movimentazione colonne (3.2 t - 3.5 t - 4.2 t). Agevola installazione del ponte sollevatore, riutilizzabile per altre installazioni	Eyebolt for handling columns (3.2 t - 3.5 t - 4.2 t). It facilitates installation of the lift, can be used again for other installations	Montagevorrichtung (3.2 t - 3.5 t - 4.2 t). Für eine leichtere Montage der Hebebühne	Anneau pour le déplacement des colonnes (3.2 t - 3.5 t - 4.2 t). Facilite l'installation du pont élévateur. Réutilisable pour d'autres installations	Cáncamo para el desplazamiento de las columnas (3.2 t - 3.5 t - 4.2 t). Facilita la instalación del elevador, reutilizable para otras instalaciones
VSG.2CELM.902498	Passaggio cavi a pavimento Permette di interrare i cavi di connessione, eliminando il passaggio cavi aereo e ogni vincolo in altezza, ideale per officine con soffitti bassi	Inground cable connection kit Allows columns connection cables to be placed inground, eliminating the overhead connecting pipes and height restrictions. Ideal for workshops with low ceilings	Bodenkabelführung Verbindungskabel zwischen den Säulen im Boden verlegt	Passage des câbles au sol Permet d'enterrer les câbles de connexion, éliminant ainsi le passage des câbles en hauteur et toute contrainte de hauteur, idéal pour les ateliers avec des plafonds bas	Instalación del cableado en el suelo Permite enterrar los cables de conexión, eliminando el tendido de cables aéreos y cualquier limitación de altura, ideal para talleres con techos bajos
VSG.2CELM.902894	Golfare per movimentazione colonne (5.5 t). Agevola installazione del ponte sollevatore, riutilizzabile per altre installazioni	Eyebolt for column handling (5.5 t) It facilitates the handling and installation of the lift, reusable for multiple installations	Montagevorrichtung (5.5 t) Für eine leichtere Montage der Hebebühne	Anneau pour le déplacement des colonnes (5.5 t). Facilite l'installation du pont élévateur. Réutilisable pour d'autres installations	Cáncamo para el desplazamiento de las columnas (5.5 t). Facilita la instalación del elevador, reutilizable para otras instalaciones
VSG.2CALL.902412	Kit stabilizzatori (5.5 t) 1 set con 2 piastre, permette l'installazione dei ponti sollevatori anche su qualità di calcestruzzo inferiori a quelli richiesti	Outrigger plates kit (5.5 t). Set of 2 plates, allowing installation on floors with poor capacity or lower concrete thickness	Stützplatten (5.5 t), Satz mit 2 Platten, die die Installation auf Böden mit geringer Tragfähigkeit oder geringer Betondicke ermöglichen	Kit plaques de répartition (5.5 t). 1 jeu de 2 plaques, permet d'installer le pont élévateur même sur de dalle de faible épaisseur	Juego de placas estabilizadoras (5.5 t). 1 juego con 2 placas, permite la instalación del elevador incluso en calidades del hormigón inferiores a las requeridas
VSG.2CALL.901453	Kit stabilizzatori (4.2/4.5 t) 1 set con 2 piastre, permette l'installazione dei ponti sollevatori anche su qualità di calcestruzzo inferiori a quelli richiesti	Outrigger plates kit (4.2/4.5 t) 1 set of 2 plates, allowing installation on floors with poor capacity or lower concrete thickness	Stützplatten (4.2/4.5 t) 1 Satz mit 2 Platten, die die Installation auf Böden mit geringer Tragfähigkeit oder geringer Betondicke ermöglichen	Kit plaques de répartition (4.2/4.5 t) 1 jeu de 2 plaques, permet d'installer le pont élévateur même sur de dalle de faible épaisseur	Juego de placas estabilizadoras (4.2/4.5 t) 1 juego con 2 placas, permite la instalación del elevador incluso en calidades del hormigón inferiores a las requeridas
VSG.2CALL.902818	Kit rampe innalzamento veicolo. 1 set con 4 rampe, altezza rampa 60 mm	Vehicles lift platforms kit 1 set with 4 ramps, ramp height 60 mm	Unterstellplatten. 1 Satz mit 4 Rampen, Rampenhöhe60 mm	Kit de supports pour hausser les véhicules. 1 jeu de 4 rampes, hauteur de rampe 60 mm	Juego de rampitas para levantamiento de vehículos. 1 juego con 4 rampas, altura de rampa 60 mm
VSG.2CALL.902085	Kit cavalletti per assetto. 1 set con 4 cavalletti	Kit of stands for alignment 1 set with 4 stands	Satz Achsmesstände 1 Satz mit 4 Böcken	Kit de supports pour le contrôle de géométrie. 1 jeu de 4 supports	Caballetes para alineado 1 juego con 4 soportes
VSG.2CALL.902641	Kit vaschette magnetiche. 1 set con 2 vaschette	Magnetic tray 1 set with 2 trays	Magnetische Werkzeug-Ablageschale. 1 Satz mit 2 Schalen	Bac magnétique 1 jeu de 2 plateaux	Deposito magnético 1 juego con 2 bandejas
VSG.2CELM.903044	Kit estensione bracci. (solo per il modello LIK) 1 set da 2 pezzi	Arm extension kit. (only for model LIK) 1 set of 2 pieces	Armvorlängerungssatz. (nur für Modell LIK) 1 Satz mit 2 Stück	Kit d'extension du bras. (uniquement pour le modèle LIK) 1 jeu de 2 pièces	Kit de extensión de brazo. (sólo para el modelo LIK) 1 juego de 2 piezas
VSG.2CALL.902511	Supporto per avvitatore pneumatico. Supporto ergonomico per utensili	Holder for impact wrench. Ergonomic tool support	Halterung für Druckluftschrauber. Werkzeughalterung	Support pour outillage pneumatique. Support d'outil ergonomique	Soporte para destornillador neumático. Soporte ergonómico para herramientas

Vehicle Service Group Italy S.r.l.

Space Plant
Via Sangano 48
10090 Trana (TO)
Italy
Tel. +39.011.93440300
Fax +39.011.9338864
info@spacetest.com

Member of VSG - Vehicle Service Group
a company

Le caratteristiche tecniche e gli allestimenti presenti in questo prospetto possono subire variazioni. Le immagini riprodotte non sono vincolanti.
Technical data and composition presented in this catalogue may vary.
Pictures reproduced are only indicative.

Die techn. Daten und die Ausrüstungen, die in diesem Prospekt enthalten sind, können Änderungen erfahren. Deshalb sind die Abbildungen unverbindlich.
Les caractéristiques techniques et les compositions présentées dans ce prospectus peuvent subir des variations. Les images reproduites n'ont qu'une valeur indicative.

Las características técnicas y las composiciones ilustradas en este folleto pueden sufrir variaciones. Las imágenes propuestas son solamente indicativas.



DTD36U (1)